



## Tecle Aluminio Cadena 500Kg. 6 Metros 220V 50HZ Cadena G80

### Características Esenciales

- Equipo Monofásico 220V, motor ventilado para Servicio Normal H2/M3.
- Liviano, de fácil instalación, carcasa de aleación de Aluminio.
- Cadena Heavy Duty G80, Limitadores de Recorrido en todas direcciones.
- Estándares US y EC ASME HST-1 , ASME B30.16 , EN14492-2 , EN60204-32.

### Especificaciones Técnicas

<b>Capacidad de Carga</b>	1100 lb / 500 kg	<b>Pendant Control Buttons</b>	3 buttons
<b>Series</b>	PWHF Series	<b>Others</b>	IP54
<b>Uso Para Exteriores</b>	"ASME HST-1	<b>Plug</b>	Open Leads
<b>Altura de Izaje Estandar (Customizable)</b>	50 ft / 15 m	<b>Velocidad /min</b>	16 ft / 5 m
<b>Numero de Velocidades</b>	1 Speed	<b>Voltaje</b>	1 Phase 220~240V 50/60Hz
<b>Clase de Servicio</b>	H2/M3/1Bm/Class B	<b>Freno Motor</b>	Yes
<b>Protección IEC Motor</b>	IP54	<b>Control</b>	Pendant Control and Optional Wireless
<b>Voltaje del Control</b>	24V	<b>Tipo Transmisión / Reductor</b>	Spur gearbox with Grease lubrication
<b>Tipo de Cadena</b>	G80	<b>Dimensiones de la Cadena</b>	8x24 mm
<b>Caidas de Cadena</b>	1	<b>Longitud de cadena</b>	20 ft / 6 m
<b>Humedad</b>	<85%	<b>Temperatura</b>	-4 ~ 104° F / -20 ~ 40° C
<b>Nivel de Ruido</b>	70 dB	<b>Normas</b>	ASME HST-1 , ASME B30.16
<b>Garantía</b>	3 Year	<b>Hoist Contactor Brand</b>	TECO 12 AMP
<b>Pendant Control Yes No</b>	included	<b>IEC Pendant Control Protection</b>	IP65
<b>Pendant Control Emergency Stop</b>	yes	<b>Pendant Control total Length</b>	15 ft
<b>Wireless Control Yes No</b>	No	<b>1st Package Type</b>	Wood Crate

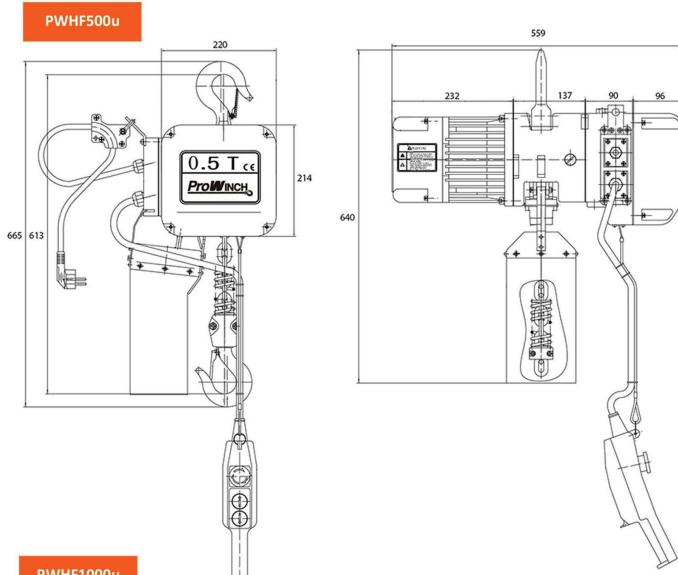

Light die-casting aluminium housing.  
 Electromagnetic Safe Brake holds load with no power.  
 Upper and lower limit switches prevent over-travel  
 14ft Pendant Control with Emergency Stop switch  
 Overload Protection  
 Forged 360° swivel hook

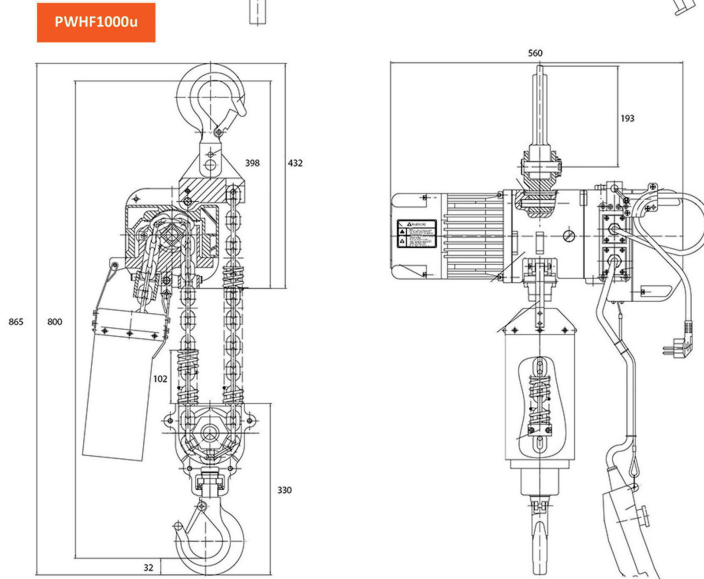

Carcasa de aluminio fundido a presión.  
 Freno de Seguridad Electromagnético que sostiene la carga sin energía. Interruptores de límite Superior e Inferior para prevenir sobrecarrera.  
 Botonera de control con 4 metros e interruptor de parada de emergencia.  
 Protección de sobre carga.  
 Gancho Forjado de giro libre 360

## Peso & Dimensiones

**Peso Total** 120 lbs / 55 Kg

## Detalles del Empaque

**H Altura Muerta** 299.97

**A Altura Total** 558.8

**D Depth** 300

Referential Images / Imágenes Referenciales  
Specifications may change without notice / las especificaciones pueden cambiar sin previo aviso