



Tecle Aluminio Cadena 1.000Kg. 6 Metros 220V 50HZ Cadena G80

Características Esenciales

- Equipo Monofásico 220V, motor ventilado para Servicio Normal H2/M3.
- Liviano, de fácil instalación, carcasa de aleación de Aluminio.
- Cadena Heavy Duty G80, Limitadores de Recorrido en todas direcciones.
- Estándares US y EC ASME HST-1 , ASME B30.16 , EN14492-2 , EN60204-32.

Especificaciones Técnicas

| | | | |
|---|-------------------|--------------------------------|---------------------------------------|
| Capacidad de Carga | 2200 lb / 1000 kg | Plug | Open Leads |
| Others | IP54 | Series | PWHF Series |
| Altura de Izaje Estandar (Customizable) | 20 ft / 6 m | Velocidad /min | 8 ft / 2.5 m |
| Numero de Velocidades | 1 Speed | Voltaje | 1 Phase 220~240V 50/60Hz |
| Clase de Servicio | H2/M3/1Bm/Class B | Freno Motor | Yes |
| Protección IEC Motor | IP54 | Control | Pendant Control and Optional Wireless |
| Voltaje del Control | 24V | Tipo Transmisión / Reductor | Spur gearbox with Grease lubrication |
| Tipo de Cadena | G80 | Dimensiones de la Cadena | 8x24 mm |
| Caidas de Cadena | 2 | Longitud de cadena | 40 ft / 12 m |
| Humedad | <85% | Temperatura | -4 ~ 104° F / -20 ~ 40° C |
| Nivel de Ruido | 70 dB | Normas | ASME HST-1 , ASME B30.16 |
| Garantía | 3 Year | Hoist Contactor Brand | TECO 12 AMP |
| Pendant Control Yes No | included | IEC Pendant Control Protection | IP65 |
| Pendant Control Emergency Stop | yes | Pendant Control total Length | 15 ft |
| Wireless Control Yes No | No | 1st Package Type | Wood Crate |

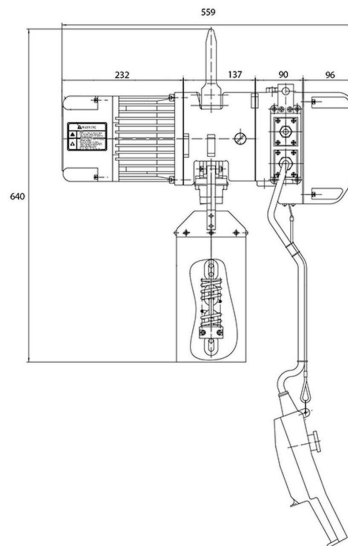
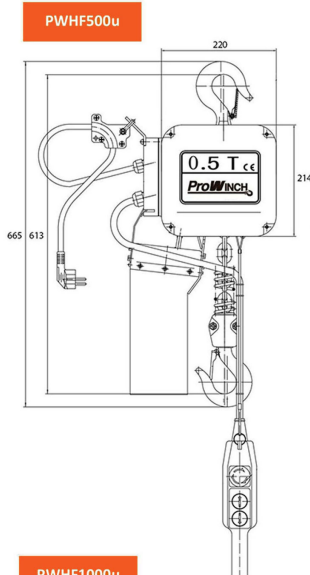

Light die-casting aluminium housing.
 Electromagnetic Safe Brake holds load with no power.
 Upper and lower limit switches prevent over-travel
 14ft Pendant Control with Emergency Stop switch
 Overload Protection
 Forged 360° swivel hook

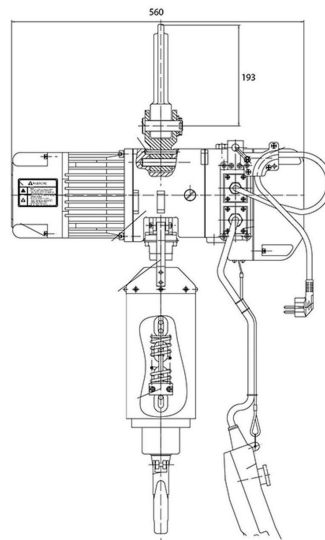
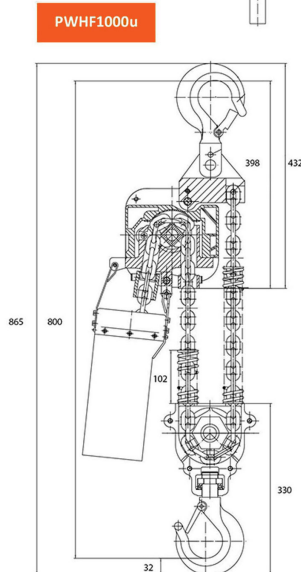

Carcasa de aluminio fundido a presión.
 Freno de Seguridad Electromagnético que sostiene la carga sin energía. Interruptores de límite Superior e Inferior para prevenir sobrecarrera.
 Botonera de control con 4 metros e interruptor de parada de emergencia.
 Protección de sobre carga.
 Gancho Forjado de giro libre 360

Peso & Dimensiones

Peso Total 174 lbs / 79 Kg

Detalles del Empaque

H Altura Muerta 31

A Altura Total 34.05

D Depth 12

W Ancho 22

Referential Images / Imágenes Referenciales
Specifications may change without notice / las especificaciones pueden cambiar sin previo aviso